



Borniers en PA66 encliquetables pour grands boitiers, bornes mixtes de deux tailles

En raison de l'évolution technique constante de nos produits, les plans, dessins et caractéristiques repris dans les pages techniques sont communiqués sans engagement et peuvent être modifiés sans préavis

Taille Minimum	Taille Maximum	Matière	Système	Modèle
119 × 49.5 × 34mm	119 × 49.5 × 34mm	PA66	Borniers encliquetables à bornes mixtes	BES BET

Compatible avec:		①	②
<input checked="" type="checkbox"/> Y3G1	<input checked="" type="checkbox"/> Y3G2		
<input checked="" type="checkbox"/> Y307	<input checked="" type="checkbox"/> Y309		
<input checked="" type="checkbox"/> Y310	<input checked="" type="checkbox"/> Y3J1		
<input checked="" type="checkbox"/> Y3J2	<input checked="" type="checkbox"/> Y3M1		
<input checked="" type="checkbox"/> Y3N1			

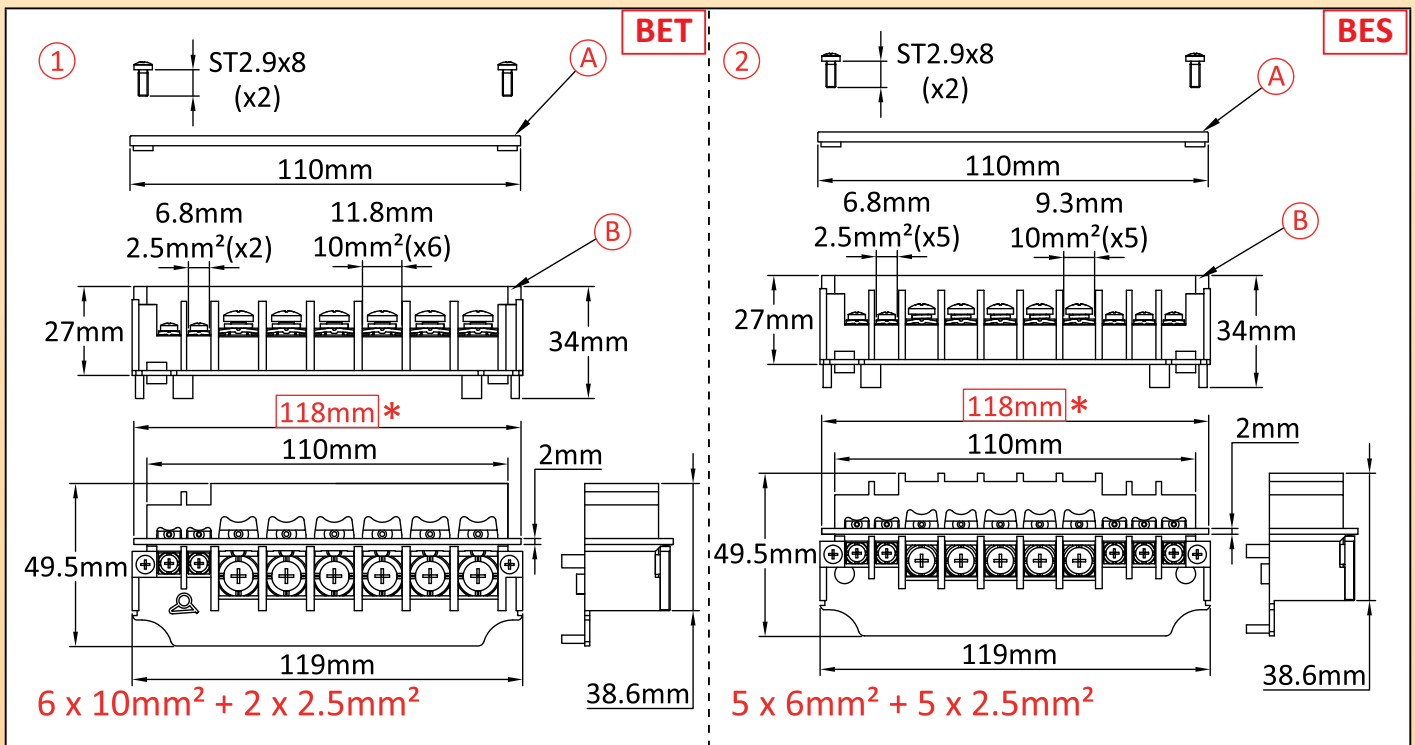

Références principales

① (A+B)	① (B)	② (A+B)	② (B)
BETLAQA000000P01	BETLAQA000000P00	BESMAPA000000P01	BESMAPA000000P00

Les dimensions encadrées en rouge sont celles utilisées pour le montage sur les boitiers ou sur les raccords.